



Flex ist ein Muss für jede Art von Geschäft. Es bietet maximale Sichtbarkeit und garantiert die Lagerung aller Arten von Frischprodukten: Molkereiprodukte, Aufschnitt, Obst und Gemüse, Delikatessen und Feinbackwaren, verpacktes Fleisch und Fisch. Es kann in verschiedenen Farben und Beschichtungen individuell an das jeweilige Geschäft angepasst werden. Die Flex-Vitrine ist umweltfreundlich und energieeffizient, da sie das natürliche Kältemittel R290 verwendet.

- Hohe Sichtbarkeit der Produkte
- Energieeffizient
- Multiplexierbar
- Für eine leichte Bewegbarkeit innerhalb des Geschäfts auf Anfrage mit Lenkrollen ausgestattet



## MINI | B | B+1 | B+2

### Verfügbare Versionen:

MINI H.1000 mm, B H. 990 mm, B+1 H. 1100 mm, B+2 H.1230 mm

### Verfügbare Längen:

805 mm (MINI), 1250 mm

### Abmessungen:

Auslagertiefe 585 mm (MINI), 890 mm

**Temperaturklasse:** 3M1/3M2 · 3M0 mit Schiebedeckeln

**Kühlmittel steckerfertig:** R290\*

### Standardeigenschaften:

- Durchsichtige Rückwand und Seitenflächen
- Auslagefläche aus Edelstahl AISI304
- Elektronische Steuerung
- Glasablagen
- Edelstahl-Stoßleiste an allen Seiten
- Außenfarbe RAL 9005

### Optionen:

- Schiebedeckel (Doppelverglasung bei B+1 und B+2 zur Vermeidung von Kondensation)
- Innen- und Außenseiten auf Anfrage in RAL-Farben lackiert
- Set aus 4 Lenkrollen, 2 mit Bremsen
- Preisleistenhalter

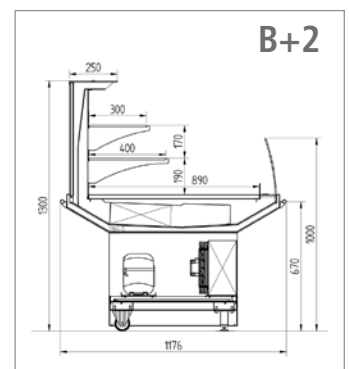
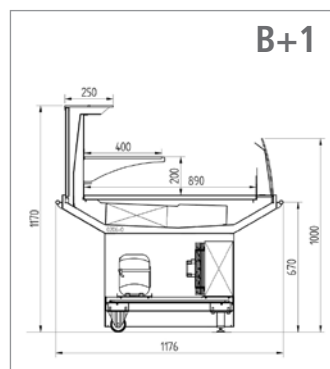
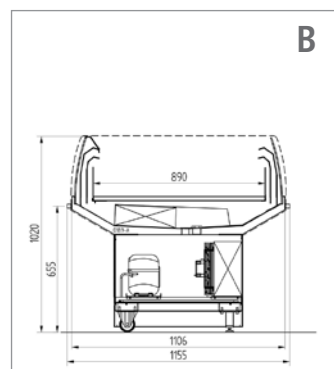
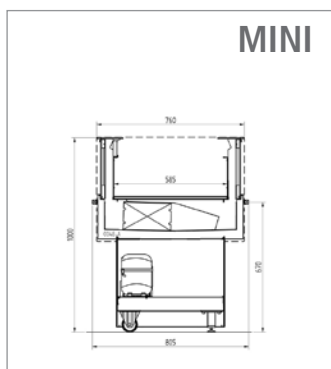

\*\* Die hier gemachten Angaben zur Energieklasse beziehen sich auf Standardmodelle und genaue Produktkonfigurationen und -ausstattungen. Bei anderen Konfigurationen kann sich die Energieklasse erheblich ändern.

Energieklasse A bezieht sich auf Standardmodelle mit Glas-Schiebeabdeckung. Produktkonfigurationen und -ausstattungen können davon abweichen.

